



储料系列

BB 60

防潮桶



ZERO LOSS

BB 60

防潮桶

处理加工少量工程塑料时,原料的高效及最佳预干燥对确保卓越的产品品质至关重要。

摩丹BB 60防潮桶为储存25kg袋装的、各种需预干燥的塑料,提供了经济型的解决方案。它安装在可移动支架上,并配有吸料盒。

BB 60防潮桶使用工厂提供的压缩空气,并将其释放常压,由此所产生的低露点干空气会保护塑料原料,保持干燥。同时所需的压缩空气量极少,生产更可靠,更节能。此外,防潮桶避免了原料的洒落,也有助于保持一个更安全、清洁的工作环境,更无需使用干燥剂。防潮桶所配备的铰链盖易于开启,且有一个用于安装吸料器进行自动送料的法兰。

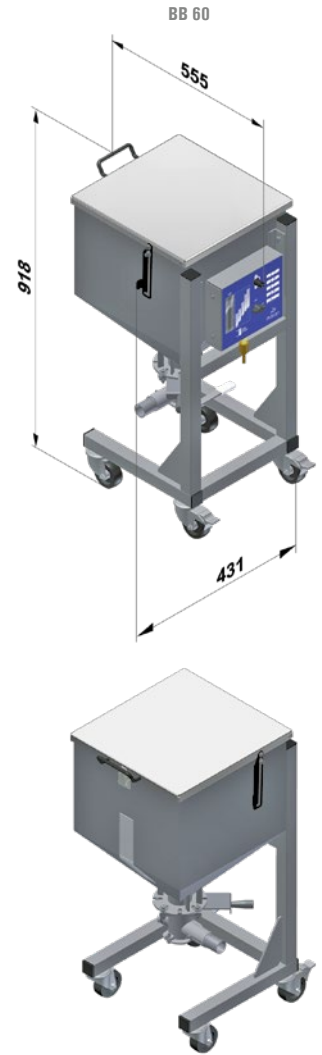

| 技术参数 | |
|-----------------|-----------------------------------|
| 防潮桶类型 | BB 60 |
| 容量 (l) | 60 |
| 空气消耗量 [m³/h] | 0.06 - 0.6 |
| 无油无水的压缩空气 [bar] | 1 - 6 |
| 重量约 [kg] | 30 |
| Bin | stainless steel, electro polished |
| 色号 frame - RAL | 7040 |

所有单位均为mm.

产品优势:

- 防止再次吸潮,且不会因开袋产生原料损失
- 60l储存容量,配有铰链盖和双视窗-适合25kg袋装料
- 可保持颗粒料干燥数天,使生产更可靠,更节能(压缩空气消耗量极低)
- 保持预干燥原料的持续干燥
- 尺寸小,所需占地面积相对也小
- 彰显摩丹品质稳定及可靠的操作性能
- 避免健康威胁-无原料溢出,确保更安全和清洁的工作环境
- 配备铰链盖,易于清洁
- 不锈钢材质-使用寿命长
- 维护量小

寻找当地服务,请访问我们的网站。

