



SÉCHER

sCOMPACT sDRY

SOLUTIONS DE SÉCHAGE



ZERO LOSS

sCOMPACT 80/150/250

SÉCHOIR COMPACT AVEC SYSTÈME DE CONVOYAGE INTÉGRÉ

swift - des appareils simples, combinés à une technologie de contrôle ultramoderne

La nouvelle famille de produits swift comprend les modèles les plus économiques du portefeuille de produits motan. Les produits swift sont rapides et faciles à utiliser. Qu'il s'agisse d'applications standardisées de moulage par injection, par soufflage ou d'extrusion, ils sont toujours le bon choix. La famille de produits swift représente non seulement un bon rapport qualité-prix, une livraison rapide et la qualité habituelle de motan, mais aussi une technologie de pointe.

Les sécheurs sCOMPACT S et sCOMPACT A sont conçus pour un traitement flexible des matériaux dans la chaîne de production et peuvent être utilisés avec une machine de transformation. Ils offrent une solution spécifique au système avec un convoyage intégré et une trémie de séchage. Les séchoirs sont disponibles en deux versions et équipés respectivement d'une trémie avec une taille de 80 ou 150 litres et avec jusqu'à deux convoyeurs avec une capacité de 4 litres chacun. Le séchoir sCOMPACT A est doté de fonctions étendues comme la commande du point de rosée et la fonction de convoyage sous air sec avec purge. Le sécheur sCOMPACT 250 peut alimenter en option deux machines de transformation.

Sécher

La commande à microprocesseur du sCOMPACT utilise les technologies SSR et PID afin de garantir une température de séchage précise. La commande gère un générateur d'air sec, une trémie et jusqu'à 3 chargeurs de trémie. Grâce à un écran couleur tactile moderne de 7 pouces, toutes les fonctions de transport et de séchage peuvent être affichées et surveillées de manière conviviale. La commande offre un choix de 16 langues pour l'interface utilisateur. La version A des sécheurs est équipée d'un contrôle du point de rosée pour un séchage précis et une réduction de la consommation d'énergie. Ils sont également équipés d'une fonction de purge de la ligne de convoyage.

Commande sCOMPACT

La commande à microprocesseur du sCOMPACT utilise les technologies SSR et PID afin de garantir une température de séchage précise. La commande gère un générateur d'air sec, une trémie de séchage et jusqu'à 3 chargeurs de trémie. Grâce à un écran couleur tactile moderne de 7 pouces, toutes les fonctions de transport et de séchage peuvent être affichées et surveillées de manière conviviale. La commande offre un choix de 16 langues pour l'interface utilisateur. La version A des sécheurs est équipée d'un contrôle du point de rosée pour un séchage précis et une réduction de la consommation d'énergie. Ils sont également équipés d'une fonction de purge de la ligne de convoyage. L'unité de dosage

Commande sCOMPACT



sCOLOR V avec deux modules de dosage peut être commandée en option par la commande sCOMPACT. Grâce à la fonction de transport et de mélange intégrée dans la commande sCOMPACT, vous économisez de l'argent car aucune commande séparée n'est nécessaire.

- Manipulation aisée grâce à un écran couleur tactile de 7 pouces
- 128 MB RAM, 128 MB Flash
- Rappel d'entretien intelligent
- Disponible en 16 langues d'interface utilisateur
- Interface de communication réservée
- Commande du point de rosée
- Purge de la ligne

Transporter

Le convoyage intégré sCONVEY CHS est utilisé pour transporter rapidement et sans contamination les granulés de plastique vers la machine de transformation ou la trémie de séchage. Les temps d'arrêt coûteux sont évités grâce à une coordination précise du transport du matériau vers la machine de transformation. Les pertes de matière sont ainsi évitées et la zone de production reste propre et sûre. Pour le transport de matières hygroscopiques avec de petits débits ou lorsque l'espace est limité, une version de chargeur de machine sCONVEY CMS avec 0,5l est disponible.

sCONVEY CHS



sCONVEY CMS



Porte de nettoyage pour la trémie de séchage



Turbine à canal latéral

Une turbine triphasé à canal latéral est utilisée pour le transport. Elles ne nécessitent aucun entretien et ont une longue durée de vie. Grâce à leur faible niveau sonore et à leur conception simple et compacte, les turbines peuvent être installées directement dans le générateur d'air sec.

Trémie de séchage complètement isolée



sDRYBIN I design

Tous les trémies de séchage sont fabriqués en acier inoxydable et sont entièrement isolés, y compris le cône de la trémie. Ils sont montés sur un châssis stable. Les relais statique à longue durée de vie assurent un contrôle précis et fiable de la température, ce qui permet d'éviter les dommages thermiques aux matériaux sensibles.

Grande trappe de visite

Toutes les grandes trémies sont équipées de trappes d'inspection particulièrement grandes avec hublot et poignées à ouverture rapide. Ces trappes sont idéalement intégrées à la forme de la trémie afin d'optimiser le flux de matériau et de faciliter le nettoyage. En outre, elles sont dotées d'un couvercle à charnières pour faciliter l'accès par le haut.

Turbine à canal latéral

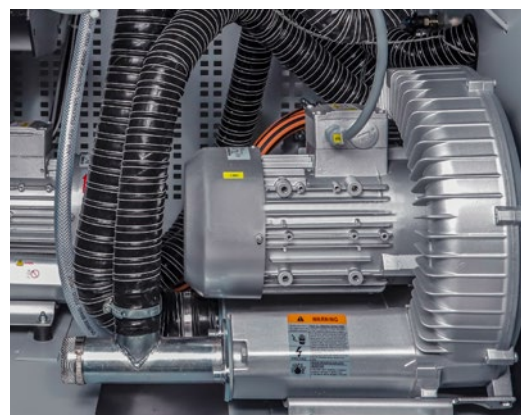

Trémie de séchage complètement isolée

L'ensemble de la trémie de séchage, y compris le déchargement du matériau, est entièrement isolé thermiquement. Cela garantit des conditions stables dans la trémie et économise de l'énergie.

sCOMPACT 80/150/250

CARACTÉRISTIQUES TECHNIQUES

Caractéristiques techniques	sCOMPACT 80		sCOMPACT 150		sCOMPACT 250
Type sCOMPACT ...	80	80P	150	150P	250
Volume du séchoir (l)	80		150		250
Débit d'air sec (m³/h)	30		50		85
Plage de température (°C)	60-140				
Alimentation électrique (V/Hz)	3/N/PE 400/50; 3/N/PE 400/60; 3/PE 480/60; 3/PE440/60; 3/PE 220/60				
Puissance électrique connectée (kW)	4,7	5,3	5,7	6,5	7,5
Max. fusible de puissance (A)	25	25	30	30	30
Point de rosée (°C)	-40 ~ -70				
Nombre de convoyeurs (max.)	2 (3)				
Distance de transport typique (m)	5	7	5	7	7
Poids approx. (kg)	260		270		330
Dimensions (mm)					
L	1171		1171		1294
B	582		582		722
H	1960		2215		2312
Couleur RAL gris fenêtre/gris ardoise	7040/7015		7040/7015		7040/7015

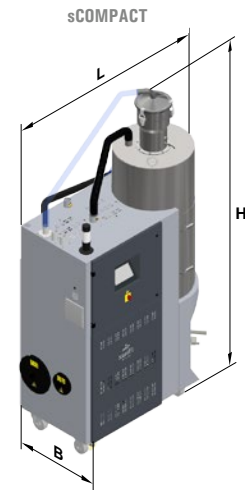

Caractéristiques techniques	sCONVEY CHS 4l	sCONVEY CMS 0.5l
Volume de remplissage - litres/cycle (l)	4	0,5
Poids (kg)	3,8	5
Taille des mailles du filtre (µm)	1000	1000
Dimensions (mm)		
H	418,5	497,5
B	264	264
Ø d1	226	226
Ø d2	38	38
Ø d3	38	38
Ø m1	7	-
Ø m2	195	100
Ø m3	165	53
Ø m4	215	130
m5	-	10

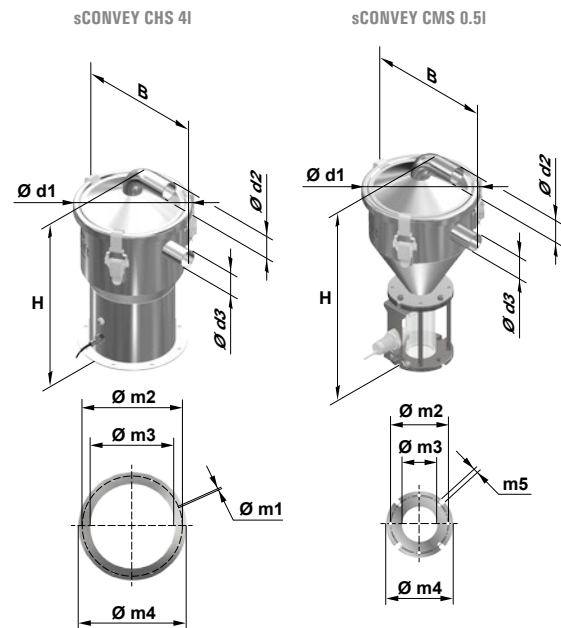

Données de performance

Débit de matière (kg/h)

	Temp. de séchage (°C)	Temps d'exposition (h)	sCOMPACT 80 (kg/h)	sCOMPACT 150 (kg/h)	sCOMPACT 250 (kg/h)
ABS	80	2,5	20	38	67
CA	75	2,5	15	28	47
CAB	75	3	13	25	43
CP	75	4	12	24	45
EPDM	80	4	11	20	34
PA 6/66	75	5	11	20	34
PA 6 40% GF	80	5	17	31	53
PA 6.10 / 11 / 12	80	5	11	20	33
PAEK	140	4	14	26	49
PBT	110	3	20	38	65
PC	120	2,5	20	38	67
PC/PBT	110	3,5	15	28	47
PE	90	2	12	23	39
PE black	90	3	11	21	34
PEEK	140	4	19	35	49
PEI	140	5	14	26	39

Données de performance

Débit de matière (kg/h)

	Temp. de séchage (°C)	Temps d'exposition (h)	sCOMPACT 80 (kg/h)	sCOMPACT 150 (kg/h)	sCOMPACT 250 (kg/h)
PES	140	4	15	28	51
PET	140	7	10	18	30
PI	140	2	24	45	77
PLA	100	3	15	28	48
PMMA	80	2,5	19	36	61
POM	110	2,5	22	42	70
PP	100	2,5	15	29	54
PP talc 40%	100	3	15	28	48
PPO (PPE)	110	2,5	20	38	64
PPS	140	3,5	19	35	57
PS	80	2	24	45	79
PSU	130	3	20	38	63
PVC	70	2	24	45	77
SAN	80	2,5	21	39	65
SB	80	2	22	42	71
TPU (PUR)	80	3,5	14	27	46

Les débits indiqués sur le tableau sont basés sur des valeurs indicatives de matières en vente dans le commerce et peuvent varier selon la densité apparente et l'humidité de départ ainsi qu'en fonction des paramètres de séchage sélectionnés.

Sous réserve de modifications techniques.

sDRY 250

SÉCHEUR D'AIR SEC FLEXIBLE

Le nouveau dessiccateur sDRY 250 offre le rapport qualité-prix idéal pour des applications standards de séchage de granulés. Le sDRY 250 fournit un débit d'air sec de 250 m³/h. Le dessiccateur peut être utilisé avec une trémie de séchage unique ou être combiné avec plusieurs trémies de séchage préconfigurées dans votre installation. Les trémies de séchage sont disponibles avec des tailles de 100 l à 900 l. Cela vous garantit la flexibilité maximale et un déroulement de la production sans interruption. Il est possible d'ajouter des fonctions supplémentaires comme la commande du point de rosée ou le refroidissement de l'air de retour pour un séchage plus économe en énergie.

sDRY 250 avec
sDRYBIN I 600l



sDRY 250 avec
2x sDRYBIN S 400l



Refroidissement de l'air de régénération

Grâce au refroidissement actif de l'air de régénération pendant la phase de refroidissement de retour, le dessiccateur peut atteindre des points de rosée très bas et constants et nécessite des temps de régénérations plus courts.



Cartouches du tamis moléculaire

Les dessiccateurs sont équipés de deux cartouches de déshydratant complètement isolées, stationnaires. Les avantages sont un grand volume du tamis moléculaire, des cycles de séchage longs et pas de pièces mobiles. Cela économise de l'énergie, garantit fiabilité et une qualité d'air sec constante et stable.

SÉCHER

sDRY 250

SÉCHEUR D'AIR SEC FLEXIBLE

Séchage constant

La distribution d'air idéalement positionnée dans la trémie assure une répartition uniforme de l'air de séchage. Ainsi, même le matériau qui se trouve déjà à l'entrée de la machine reste sec et à température.



Trémie de séchage entièrement isolée

La trémie de séchage, y compris la décharge de produit, est dotée d'une isolation thermique intégrale. Cela vous garantit des conditions stables dans la trémie et vous permet de faire des économies d'énergie.

Chauffer dans la trémie

Les systèmes de séchage ont besoin de températures de séchage individuelles dans différentes trémies de séchage. motan propose uniquement des générateurs d'air sec « froids ». Un échauffement de l'air de processus a lieu directement dans la trémie de séchage et est réglable individuellement. Il n'y a aucune perte d'énergie dans la tuyauterie à air sec depuis le générateur d'air sec jusqu'à la trémie.



Grande trappe de visite

Les trémies de séchage sont équipées de trappes de visite particulièrement grandes, d'un hublot et de poignées de fermeture rapide faciles à ouvrir. Les trappes s'adaptent à la forme de la trémie de séchage pour optimiser le flux de matériau et pour faciliter le nettoyage. En plus, quelques unes d'elles disposent d'un couvercle rabattable divisé pour permettre un accès facile par le haut.

Conception fonctionnelle

Toutes les trémies de séchage sDRY sont fabriquées en acier inoxydable, montées sur un bâti stable et disposent d'un boîtier de commande sur la face avant pour assurer un accès optimal.



sDRY control

CONTRÔLE MODERNE PAR MICROPROCESSEUR

Design de commande intuitif

Maniement des plus simples via écran tactile en couleur de 7 pouces grâce à la commande à microprocesseur moderne. Les affichages sur le panneau de commande affichent toujours l'état de séchage actuel.

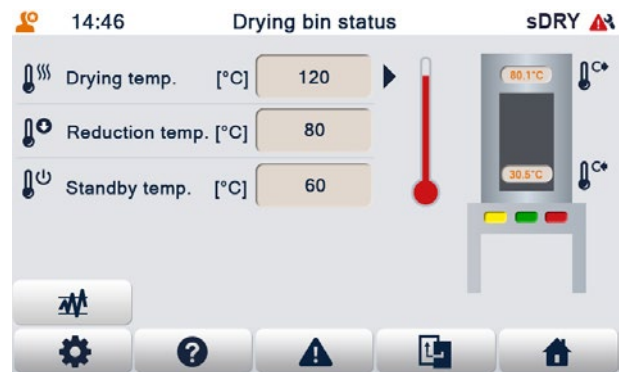

Affichage et commande du point de rosée

En option, les dessiccateurs sDRY 250 offrent un affichage et une commande du point de rosée. Avec ces options, la régénération du tamis moléculaire n'est déclenchée que si le point de rosée défini de l'air sec est atteint. Cette valeur peut être définie et réglée par l'utilisateur et ainsi permet de grandes économies d'énergie.

Mode de séchage hybride

Pour les tailles 600 l et 900 l des trémies de séchage, un mode de séchage hybride peut être utilisé pour augmenter le débit d'air sec à 300 m³/h au maximum. L'utilisation simultanée des deux cartouches de déshydratant après la fin du cycle de régénération permet l'optimisation des temps de séchage et du débit de matériau.

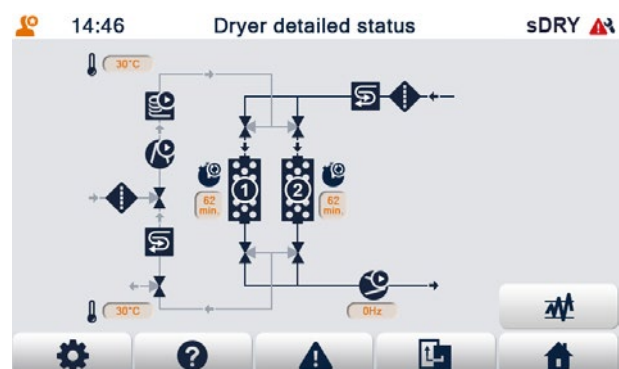

sDRY 250

CARACTÉRISTIQUES TECHNIQUES

Caractéristiques techniques		sDRY 250 avec sDRYBIN I	
Moyenne Débit d'air sec (m³/h)	250		
Alimentation électrique (V/Hz)	3/N/PE 400 50/60		
Charge connectée - séchoir (kW)	18		
Max. fusible de puissance (A)	35		
Point de rosée (°C)	< -40		
Poids approx. du séchoir (kg)	236		
Volume du séchoir (l)	600	900	
Poids approx. - séchoir (kg)	190	360	
Plage de température (°C)	60-180	60-140	
Dimensions (mm)			
L	924	1100	
B	1425	1650	
H	2458	2879	
Couleur RAL orange/gris	7040/7015		

sDRY 250 avec sDRYBIN I

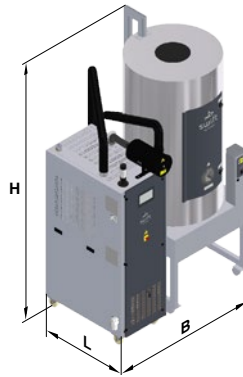

Caractéristiques techniques		sDRY 250 avec sDRYBIN S					
Moyenne Débit d'air sec (m³/h)	250						
Alimentation électrique (V/Hz)	3/N/PE 400 50/60						
Charge connectée - séchoir (kW)	9						
Max. fusible de puissance (A)	35						
Point de rosée (°C)	< -40						
Poids approx. du séchoir (kg)	236						
Volume du séchoir (l)	100	150	250	400	600		
Plage de température (°C)	60 - 140			60 - 180 *			
Connected load (kW) *	2.5	2.5	2.5	4	6	9	
Volume du séchoir (l)	1/N/PE 230 50/60			3/PE 400 50/60			
Dimensions (mm)							
L	580	580	750	875	875		
B	600	600	710	900	900		
H	1705	2040	2050	2450	2450		
Couleur RAL orange/gris	7040/7015						

sDRY 250

sDRYBIN S

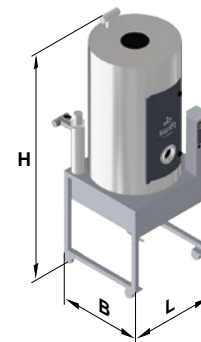

* Un refroidisseur secondaire est nécessaire pour les températures supérieures à 140°C.

Donnés de performance

	Temp. de séchage (°C)	Temps d'exposition (h)	Débit de matière (kg/h)								
			sDRY-BIN S 100 (kg/h)	sDRY-BIN S 150 (kg/h)	sDRY-BIN S 250 (kg/h)	sDRY-BIN S 400 (kg/h)	sDRY-BIN S 600 (kg/h)	sDRYBIN I 600 (kg/h)	sDRYBIN I 900 (kg/h)		
ABS	80	2-3	25	38	63	101	155	155	230		
CA	75	2-3	19	28	46	74	115	115	170		
CAB	75	2-3	17	25	42	67	100	100	150		
CP	75	4	16	24	40	63	95	95	145		
EPDM	80	4	13	20	33	53	80	80	120		
PA 6	75	4-6	14	20	34	54	85	85	125		
PA 6 40% GF	80	4-6	20	31	51	82	125	125	185		
PA 6.10 / 66	80	4-6	14	20	34	54	85	85	125		
PA 6.11	80	6	10	16	26	41	65	65	95		
PAEK *	160	4	20	29	49	78	120	120	180		
PBT	110	3	26	38	64	103	155	155	235		
PC	120	3	26	38	64	103	155	155	235		
PE	90	1-2	15	23	38	61	95	95	140		
PE black	90	3	14	21	35	56	85	85	125		
PEEK *	150	3	26	38	64	103	155	155	235		
PEI *	150	3-4	20	29	49	78	120	120	180		
PES *	150	4	21	31	51	82	125	125	185		

* à utiliser uniquement dans les trémies hautes températures

Les débits indiqués sur le tableau sont basés sur des valeurs indicatives de matières en vente dans le commerce et peuvent varier selon la densité apparente et l'humidité de départ ainsi qu'en fonction des paramètres de séchage sélectionnés.

Sous réserve de modifications techniques.

Donnés de performance

	Temp. de séchage (°C)	Temps d'exposition (h)	Débit de matière (kg/h)								
			sDRY-BIN S 100 (kg/h)	sDRY-BIN S 150 (kg/h)	sDRY-BIN S 250 (kg/h)	sDRY-BIN S 400 (kg/h)	sDRY-BIN S 600 (kg/h)	sDRYBIN I 600 (kg/h)	sDRYBIN I 900 (kg/h)		
PET (blow moulding) *	163	4-6	17	25	42	67	100	100	150		
PET (film) *	170	4-6	17	25	42	67	100	100	150		
PET (preforms) *	175	4-6	13	20	33	53	80	80	120		
PET (injection moulding)	120	4	15	23	38	61	95	95	140		
PET G	65	4-6	13	20	33	53	80	80	120		
PI	140	2	30	45	76	121	185	185	275		
PMMA	80	2-3	24	36	60	95	145	145	215		
POM	110	2-3	28	42	69	111	170	170	250		
PP	100	2-3	20	29	49	78	120	120	180		
PP talc 40%	100	2-3	19	28	46	74	115	115	170		
PPO (PPE)	110	2-3	26	38	64	102	155	155	230		
PPS	140	3-4	23	35	58	93	140	140	210		
PS	80	2	30	45	76	121	185	185	280		
PSU	130	3-4	25	38	63	100	150	150	225		
PUR, TPU	90	2-3	19	28	46	74	115	115	170		
PVC	70	1-2	30	45	76	121	185	185	275		
SAN	80	2-3	26	39	65	104	160	160	235		
SB	80	2	28	42	69	111	170	170	250		

Vous trouverez votre interlocuteur sur notre site web.

