



干燥

LUXOR E A LUXOR EM A

带有集成输送的紧凑型干燥机



ZERO LOSS

LUXOR E A / LUXOR EM A

ETA plus® 技术

ETA plus®技术(选项)代表了创新型和节能的干燥技术,它是针对以下两个生产因素进行独特控制的:

- 干燥风量将根据材料量、季节以及时刻的变化进行自动适应性调节。
- 干燥风量一旦减至最小值,干燥温度也将根据当前干燥的材料量进行自动适应性调节。这保证了非常平稳的干燥过程,尤其是当材料流量大幅度下降时。

总之,风量控制和温度降低的组合提供了最大限度的节能。与传统干燥系统相比,ETA plus® 技术节能最高可达64%。这两个功能可根据您的工艺要求分别启用或禁用。



LUXOR E A / LUXOR EM A

带有集成输送的紧凑型干燥机

bvv均可配ETA plus® 节能技术选项的LUXOR E A和LUXOR EM A干燥机,是专门设计的在向一个干燥桶提供稳定低露点干燥风的同时,还可降低能耗。LUXOR E A干燥机用于配合现有的输送系统或吸料器的场合。而LUXOR EM A提供配备有集成的干燥空气输送装置,可以组成最多一个干燥桶和两台成型机的集成干燥单元。干燥桶容量有三种尺寸,分别为60、100和150升。

LUXORnet控制采用先进灵活的总线技术。作为标准配置,彩色触摸控制器管理干燥机和干燥桶,如果使用EM版本,则配有将材料输送至一个干燥桶和两台成型机输送装置。

此种带有干燥空气输送、管路清料和比例配送的集成提供了最大的灵活性和生产率。

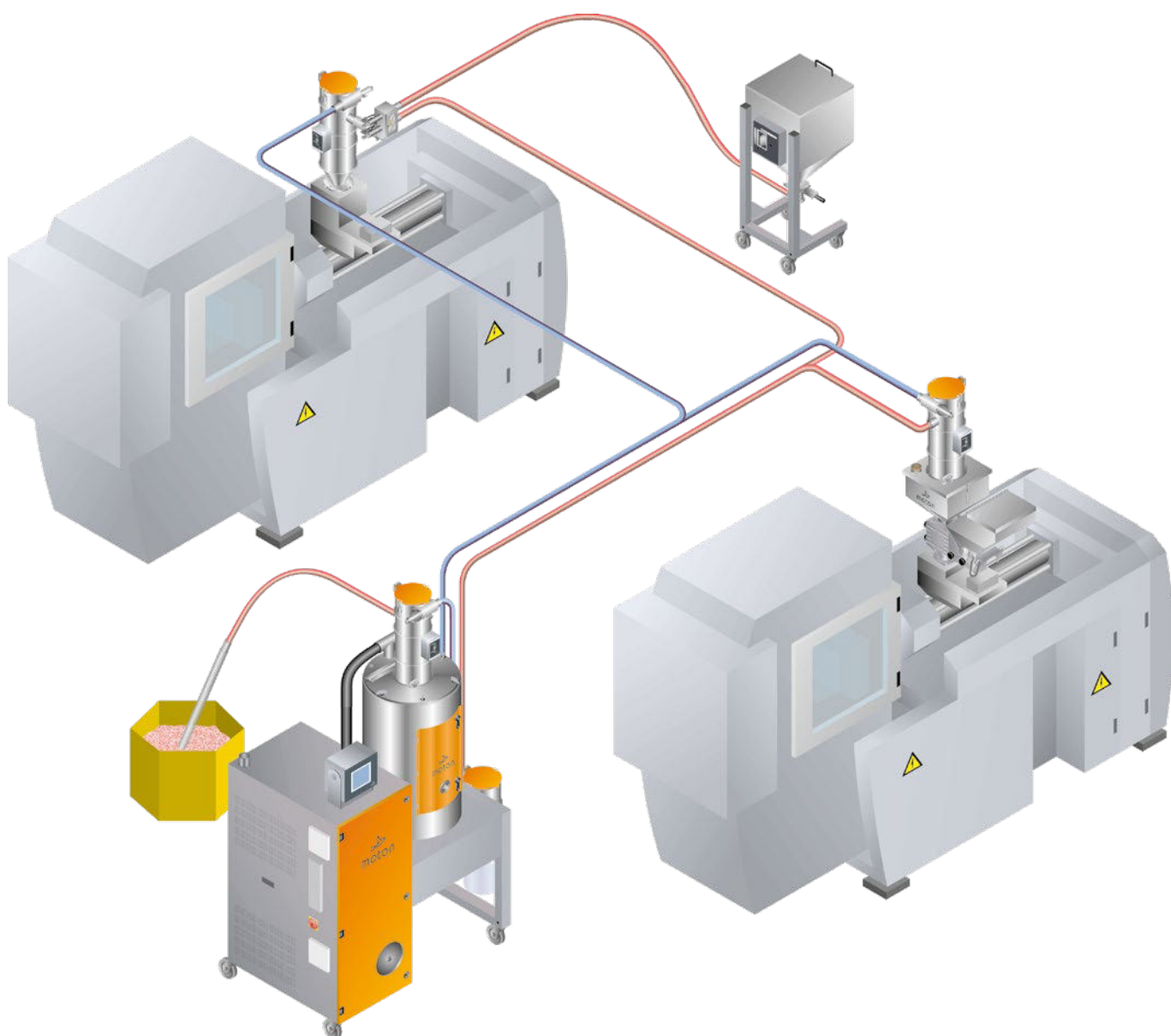



METRO G吸料器

METRO G系统吸料器用于将塑料颗粒快速、洁净地输送至成型机或干燥桶。在需要时准确输送材料，保持机器运行并避免昂贵的停机时间。消除材料浪费，并使工作空间保持清洁和安全。

材料比例阀

采用电抛光材料的METROMIX比例阀可连接至METRO G吸料器。您可以在干燥机控制器中轻松调整每次输送循环的百分比和材料层数。大尺寸的透明检修盖板便于清洁。



输送管道

为方便现场安装，可用于一台或两台设备的进料管套件已经预先配置。也可选项预装干燥桶后面的不锈钢真空和输送管道，以便现场简单地连接至成型机。



LUXORBIN构造

所有摩丹LUXORBIN 干燥桶均由不锈钢制成，且完全覆盖保温隔热层，包括桶的椎体部分。桶体安装在牢固的支架上，安装在桶体前部的控制器可实现最佳操控。长寿命的固态继电器保证精确可靠的温度控制，避免损坏热敏材料。

大尺寸清洁门

较大规格的100和150升干燥桶配有带观察窗和易开快释手柄的特大尺寸清洁门。门体与桶体内形完好配合，以保证桶内材料的最优流动性并易于清洁。此外，门铰链轴可以方便地从上面拆下以便维修。

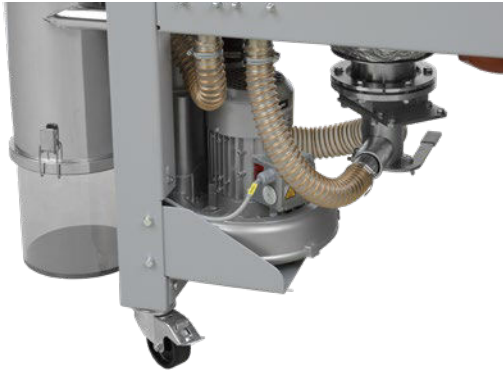

用于输送的旁通风机

最适合用于中等距离输送应用，首选旁通真空风机。它简单、可靠。紧凑的设计使泵可以安装在干燥桶下。

干燥空气输送和管道清料

吸湿材料必需干燥空气输送。在闭合回路中使用干燥热空气输送材料至成型机。这可保持材料温度并避免回潮。最为选配，可在每个输送循环后进行清管。



用于输送的旋风分离器和粉尘过滤器

旋风粉尘过滤器为您提供高效过滤，适用于中小流量输送。旋风分离器可分离灰尘，带有快速卡箍的透明集尘桶可快速方便地卸除粉尘。



LUXORnet EM

LUXORnet EM控制器采用彩色触摸屏，用户友好界面操控。控制器功能强大，包括操作和工艺控制、配料管理、质保报告以及增强的服务功能和趋势图。可选配带温度调节的ETA plus® 干燥风量控制。

LUXORnet控制器采用了先进灵活的总线技术。标配为控制器管理干燥机、一个干燥桶以及多达三个吸料器。

LUXORnet技术因其现代化的基于以太网的开放网络架构而脱颖而出，且能够将LUXOR EM A干燥机与中央WEB面板连接，从而可实现远程控制所有功能，提供对生产过程的全面监视。

LUXOR E A / LUXOR EM A

技术数据

技术数据	LUXOR E/EM A 60	LUXOR E/EM A 100	LUXOR E/EM A 150
干燥桶容量 (l)	60	100	150
平均干燥空气流量 (m ³ /h)	20	34	50
温度范围 (°C)	70-140		
电源	3/PE 380-400/440/480V 50/60Hz		
连接载荷 (kW)	3-6		
保险丝额定值 (A)	16		
控制电压 (V DC)	24		
压缩空气供应 (bar/mm)	5-7 / 9		
最大压缩空气消耗量 (l/h)	1		
重量约 (kg)	161/195	181/215	191/225
尺寸 (mm)			
L	1071/1332	1071/1332	1071/1332
B	600	600	600
H	1460	1675	2010
色号RAL, 橙色/灰色	2011/7040	2011/7040	2011/7040

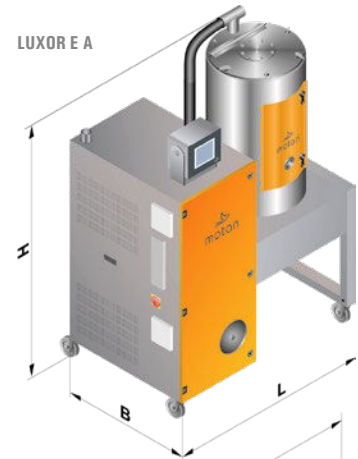

技术数据	METRO G 1.5I	METRO G 03I
容量 - 升/循环	1.5	3
重量 (kg)	8	8.5
滤网目数 - 过滤器 (µm)	500 (1200)	
压缩空气 (bar)	4-6	
尺寸 (mm)		
H	469	529
H (带开盖)	670	730
B	295	295
Ø d1	170	170
Ø d2	38	38
Ø d3	38	38
m1	7	7
Ø m2	215	215
Ø m3	170	170
Ø m4	195	195

METRO G 1.5I/03I

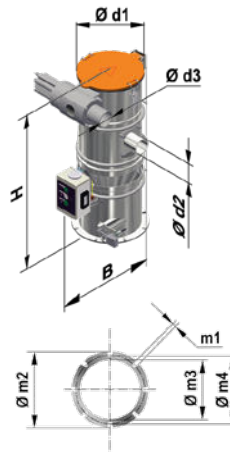

LUXOR EM A

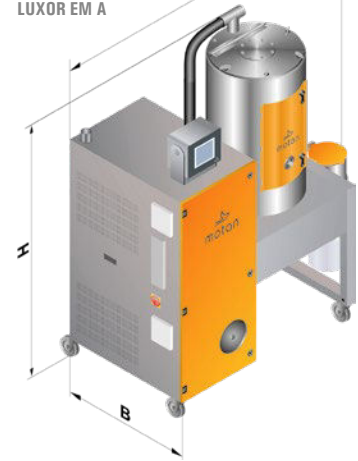

性能数据

材料
(干燥量kg/h)

	干燥温度 (°C)	干燥时间 (h)	LUXOR E/EM A 60	LUXOR E/EM A 100	LUXOR E/EM A 150
ABS	80	2.5	15	25	38
CA	75	2.5	11	19	28
CAB	75	3	10	17	25
CP	75	4	10	16	24
EPDM	80	4	8	13	20
PA 6/66	80	5	8	14	20
PA6 40% GF	80	5	12	20	31
PA 6.10/.11/.12	80	5	8	14	20
PAEK	140	4	11	18	26
PBT	120	3	15	26	38
PC	120	2.5	15	26	38
PC/PBT	110	2	11	19	28
PE	90	2	9	15	23
PE (黑色)	90	3	8	14	21
PEEK	140	4	14	23	35
PEI	140	5	11	18	26

材料
(干燥量kg/h)

	干燥温度 (°C)	干燥时间 (h)	LUXOR E/EM A 60	LUXOR E/EM A 100	LUXOR E/EM A 150
PES	140	5	11	18	28
PET	140	7	7	12	18
PI	140	2	18	30	45
PLA	100	4	11	19	28
PMMA	80	2.5	14	24	36
POM	110	2.5	17	28	42
PP	100	2.5	12	20	29
PP talc 40%	100	3	11	19	28
PPO (PPE)	110	2.5	15	26	38
PPS	140	3.5	14	23	35
PS	80	2	18	30	45
PSU	130	3	15	25	38
PVC	70	2	18	30	45
SAN	80	2.5	16	26	39
SB	80	2	17	28	42
TPU (PUR)	80	3.5	11	18	27

表中所示干燥量是基于标准的市售材料的约值。
随时可能做出技术修改。

寻找当地服务, 请访问我们的网站。

