

DOSIFICACIÓN Y MEZCLADO

SPECTROCOLOR V

Unidad de dosificación sincronizada y
mezcla volumétrica



ZERO LOSS

SPECTROCOLOR V

UNIDAD DE DOSIFICACIÓN SINCRONIZADA Y MEZCLA VOLUMÉTRICA

SPECTROCOLOR V con tolva colectora de 10 l y tres módulos de dosificación



SPECTROCOLOR V con dos módulos de dosificación



SPECTROCOLOR V

Utilizado como estación de mezcla centralizada o directamente montado sobre la boca de alimentación de la máquina transformadora, el nuevo SPECTROCOLOR V dosifica y mezcla volumétricamente hasta seis granulados diferentes en la tolva de mezcla gravimétrica.

Cuando el nivel de material en la tolva de mezcla gravimétrica cae por debajo del nivel mínimo, un sensor de nivel de llenado integrado en la tolva transmite una señal al control del tornillo sinfín que trabaja sincronizadamente y en la relación de peso preseleccionada.

El SPECTROCOLOR V se limpia fácil y rápidamente, sin necesidad de herramientas.

Estructura modular

La estructura modular del SPECTROCOLOR V y del MB COLOR permite limpiar tanto las tolvas de alimentación como las unidades dosificadoras sin tener que utilizar herramientas. Así se garantiza una limpieza fácil y un ajuste rápido a otros materiales. Según el campo de aplicación, se dispone de diferentes elementos dosificadores con diferentes tamaños de tornillos sinfín y tolvas.

Unidad de dosificación y tolva de alimentación

La unidad de dosificación inclinada evita que el material se escape debido al movimiento de la máquina procesadora. Para la limpieza, el husillo dosificador se quita fácilmente. El accionamiento de dosificación se puede fijar mientras se cambian los husillos y las tolvas, lo que simplifica el manejo al usuario. Los husillos están apoyados en un extremo evitando así los atascos de material en la descarga del husillo. El sistema de cambio rápido para los husillos dosificadores asegura que la unidad de dosificación se adapte a los distintos caudales y materiales.

Sistema de cambio rápido



Husillo dosificador en un solo lado con conexión de liberación rápida

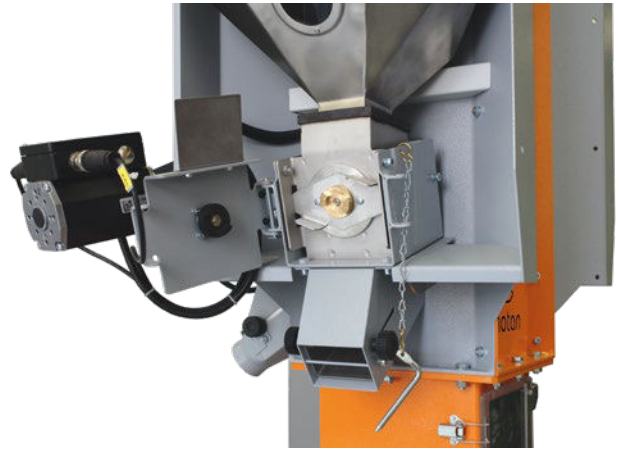

Principio de mezcla gravimétrica



Calidad de mezcla inigualable

El principio exclusivo de mezcla gravimétrica de motan ofrece un elevado nivel de consistencia en la mezcla de los componentes antes de que lleguen a la extrusora. Esto desempeña un papel esencial a la hora de lograr la plastificación perfecta y la homogeneización de los materiales.

P205 con VOLUnet SC



Control VOLUnet

- Manejo fácil e intuitivo mediante pantalla táctil
- Compatible con Ethernet, lo cual facilita la integración en la red CONTROLnet de motan
- Permite hasta 50 fórmulas
- Seguimiento mediante protocolos (fórmulas, turnos)
- Control de transporte opcional para 7 unidades de transporte y 2 soplantes o alternativamente 1 soplante y 1 soplante en espera; más opciones a través de la comunicación entre procesos (IPC).

SPECTROCOLOR V

DATOS TÉCNICOS

Datos técnicos			
Dosificadores y mezcladores	SPECTROCOLOR V		
	200		1200
Tolva de material centralizada (l)	10 (SC10)		40 (SC40)
Tolvas de alimentación (cantidad)			
15 l	1 - 4		1 - 6
40 l	-		1 - 5
B60	x		-
B100	-		x
Potencia conectada (W)	500		
Tipo de tornillo sinfín (kg/h) (l/h) i = 24:1			
G12S	0.15-3.0 0.25-5.0		0.15-3.0 0.25-5.0
G20S	1.5-30.0 2.6-51.5		1.5-30.0 2.6-51.5
G26S/L	3.5-70.0 5.8-116.0		3.5-70.0 5.8-116.0
G52S/L	35.0-500.0 58.0-835.0		35.0-500.0 58.0-835.0
G78L	-		80.0-1200.0 133.0-2000.0
Tensión de conexión (V/Hz)	1/N/PE 230/50		1/N/PE 230/50
Dimensiones (mm)			
L1	736		930
B1	970		1022
H1	700		882
Peso aprox. (kg)	150		130
Color RAL naranja/gris	2011/7040		2011/7040

Los caudales de material se calculan considerando que el granulado fluye libremente con un peso a granel de 0,6 kg/dm³.

Sujeto a cambios técnicos.

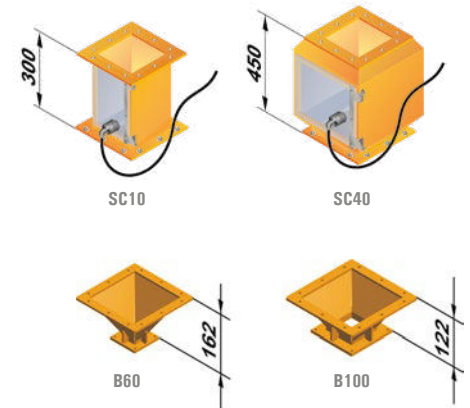
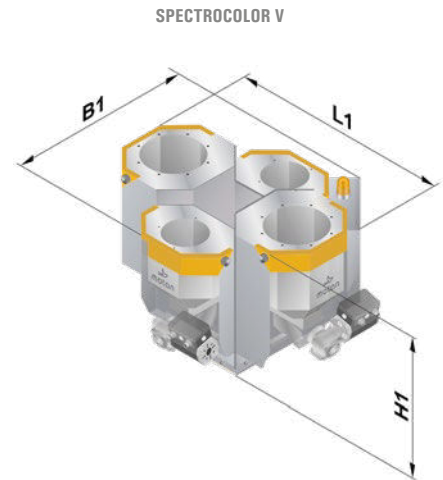

Todas las mediciones en mm.

SUS VENTAJAS

Ahorro mediante

- reducción de la necesidad de aditivos
- cambio rápido de material
- alta productividad
- caudal constante de dosificación

Fiabilidad mediante

- calibrado fácil
- alta reproducibilidad
- fácil manejo mediante control por microprocesador
- piezas en contacto con el material fabricadas en acero inoxidable
- fácil limpieza
- accionamiento de dosificación libre de desgaste

En nuestra página web, encontrará los nombres de las personas de contacto adecuadas.

