

DOZAJLAMA VE KARIŐTIRMA

GRAVICOLOR

Gravimetrik dozajlama ve karıřtırma üniteleri



ZERO LOSS

GRAVICOLOR

GRAVİMETRİK DOZAJLAMA VE KARIŞTIRMA

GRAVICOLOR 30 MD



GRAVICOLOR 100



GRAVICOLOR 300/600



GRAVICOLOR 60



GRAVICOLOR

motan'ın GRAVICOLOR üniteleri en fazla altı malzemenin dozajlanmasını ve karıştırılmasını hassas bir şekilde ve maksimum harmanlama doğruluğu ile yapar. Bu modüler gravimetrik üniteler enjeksiyon, şişirme eve ekstrüzyon makineleri için 2200 kg/h değerine varan üretim kapasitesi sağlamak üzere tasarlanmıştır.

IntelliBlend reçetelerden, hammaddelerden veya çalışma ortamından bağımsız olarak, sürekli kendini optimizasyon ile mümkün olan en iyi çalışma noktasını elde etmek amacıyla tüm proses verilerini analiz eder. Reçete bütünlüğü, mükemmel ve tutarlı ürün kalitesiyle sonuçlanır.

GRAVICOLOR serisi, motan ürün ve sistemleri ürün yelpazesinin plastik granüllerin yönetimi, koşullandırılması ve hazırlanması işlemlerinin tüm kademelerinde kullanılacak parçasını oluşturmaktadır. Tasarım kalitesine ek olarak, motan'ın tüm parçalara uyguladığı mühendislik ve servis standartları, yüksek performansı ve güvenilir çalışmayı sağlamaktadır.

Kurulum

GRAVICOLOR üniteler proses makinesinin besleme boğazına doğrudan monte edilebilir ya da merkezi bir karıştırma istasyonu olarak çalıştırılabilir. İkincisinde, hammadde hazneli ve emiş kutulu bir destek sehпасı üzerine kurulur.

Karıştırma haznesi

Özel olarak geliştirilmiş karıştırma haznesi ve farklı ayarlanabilir karıştırma aralıkları, malzeme karışımının doğru homojenliğinin sağlanmasını garanti eder.

Taşıma

Tüm GRAVICOLOR ünitelere opsiyon olarak entegre bir taşıma kontrol ünitesi takılabilir, bu ünite bir vakum istasyonu ile en fazla yedi hammadde yükleyicinin kontrol edilmesine olanak sağlar; örn. proses makinesi ile 6 komponentli karıştırma istasyonunda malzeme işlenmesi GRAVICOLOR aracılığıyla kontrol edilebilir ve doğrudan çalıştırılabilir.

Kompleks sistemlerin kurulumunda, birkaç GRAVICOLOR ünitesinin birbirleriyle ya da CONTROLnet ailesinin başka motan kontrol üniteleriyle ağ üzerinden bağlanma olasılığı bulunmaktadır. Bu özellik yüksek derecede esneklik sağlar.

GRAVICOLOR 30 MD, sökülebilir besleme haznesi

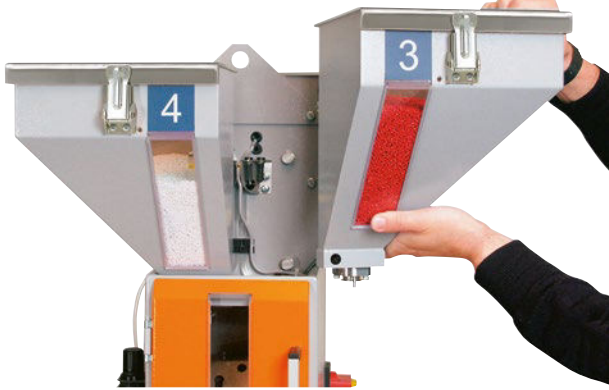

Weigh bin and mixing chamber



Temizleme ve hammadde deęiřtirme

Hızlı malzeme deęiřtirme, verimli temizlik saęlanması amacıyla malzeme ile temas eden tüm parçalara kolay erişim gerektirir. Mentşeli kapaklar ve büyük sökülebilir izleme camları ya da sökülebilir besleme hazneleri sayesinde haznelerin eksiksiz ve detaylı bir şekilde temizlenmesine olanak saęlanır.

Geniş ön kapı, sökülebilir tartım kefi ve kolaylıkla erişilebilir karıřtırma haznesi, malzeme deęiřtirme sırasında temizlięi basitleřtirir.

Granülün kirlenmesini önlemek amacıyla, malzemeye temas eden tüm GRAVICOLOR parçaları paslanmaz çelikten imal edilmiřtir.

GRAVireport (opsiyon)

Bu PC programı ile 252 GRAVICOLOR ünitesine kadar proses verileri Ethernet üzerinden alınır ve deęerlendirilebilir.

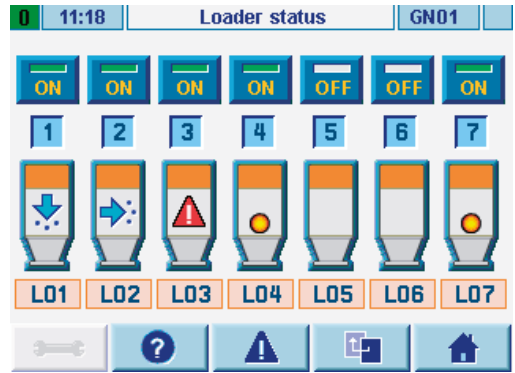
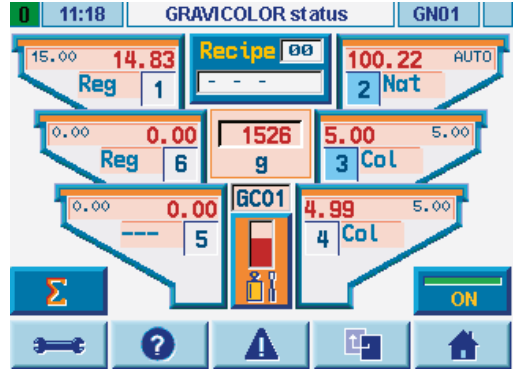

GRAVInet kontrol ünitesi

Çalıřma ünitesi GRAVICOLOR üzerine monte edilebilir ya da uzaktan çalıřtırılabilir. Ayrıca entegre Ethernet teknolojisi, motan WEBpanel ya da PC üzerinden herhangi bir konumdan çalıřtırmaya olanak verir.

Dięer özellikler:

- Dokunmatik, renkli grafik ekran
- Standartlařtırılmıř kullanıcı arayüzü aracılıęıyla basit, anlaşılması kolay kullanım
- IntelliBlend ile güçlü ve hassas proses kontrolü, sürekli kendini optimizasyon ve ileri teknoloji ürün vibrasyon yönetimi
- Ağ veya seri arayüzler aracılıęıyla detaylı raporlama ve yazdırma işlemleri
- Entegre ağ arayüzü (Ethernet) ve ayrıca internet teknolojisi
- Entegre taşıma kontrol ünitesi (opsiyon)
- Reçete yönetimi
- Eşleřtirilmiř hat sistemlerini ayarlama olanaęı (opsiyon)
- Görselleřtirme için LINKnet arabirim (opsiyon)

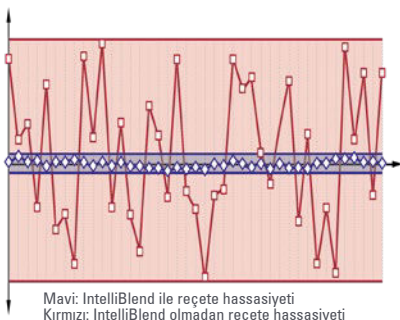

Mavi: IntelliBlend ile reçete hassasiyeti
Kırmızı: IntelliBlend olmadan reçete hassasiyeti

IntelliBlend aracılıęıyla reçete hassasiyeti

Reçetelerden, hammaddelerden veya çalıřma ortamından bağımsız olarak, sürekli kendini optimizasyon ile mümkün olan en iyi çalıřma noktasını elde etmek amacıyla tüm proses verilerini analiz eder. Reçete bütünlüğü, mükemmel ve tutarlı ürün kalitesiyle sonuçlanır.

GRAVICOLOR

TEKNİK VERİLER

GRAVICOLOR 30 MD

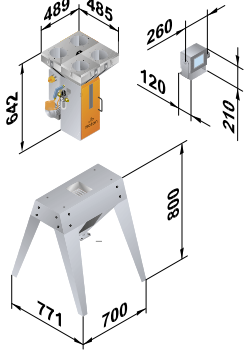

GRAVICOLOR 60

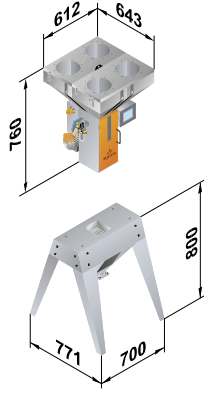

GRAVICOLOR 100

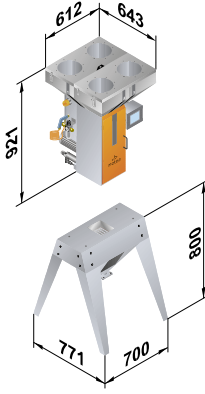

GRAVICOLOR 300/600

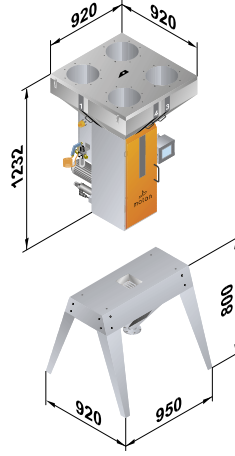

GRAVICOLOR 1000

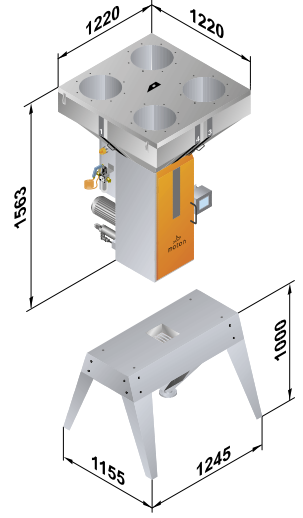

Tüm ölçüler mm cinsindedir

Teknik veriler

Dozajlama ve karışırma ünitesi	30 MD	60	100	300	600 (R)	1000
Tip GRAVICOLOR						
Dozajlama modülü sayısı	4	4	4	4 - 6	4 - 6	4 - 6
Ortalama üretim kapasitesi (kg/h)	60	90	150	300	600	1000
Her bir ana malzeme için dozajlama oranı %	5 - 100	5 - 100	5 - 100	5 - 100	5 - 100	5 - 100
Her bir katkı maddesi için dozajlama oranı %	0.1 - 10	0.5 - 10	0.3 - 10	0.3 - 10	0.3 - 10	0.3 - 10
Besleme haznesi ana malzemesinin hacmi (l)	7	18	18	60	60	120
Besleme haznesi katkı malzemesinin hacmi (l)	7	18	18	30	60	60
Güç kaynağı (V/Hz)	1/N/PE 230/50	1/N/PE 230/50	1/N/PE 230/50	1/N/PE 230/50	1/N/PE 230/50	1/N/PE 230/50
Bağlı yük (W)	100	100	300	400	400	400
Sıkıştırılmış hava, yağsız ve susuz (bar)	6 - 8	6 - 8	6 - 8	6 - 8	6 - 8	6 - 8
Destek sehпасı olmadan yaklaşık ağırlık (kg)	60	70	80	200	200	315
Renk RAL (turuncu/grn)	2011/7040	2011/7040	2011/7040	2011/7040	2011/7040	2011/7040

Teknik deęişiklikler yapılabilir

AVANTAJLARINIZ

Maliyet tasarrufu

- IntelliBlend kullanılarak reçete bütünlüğü ve mümkün olan en düşük katkı maddesi tüketimi garanti edilir
- Yüksek üretkenlik ve tutarlı ürün kalitesi küçük alan gereksinimi
- Hızlı ve kolay temizleme
- Hızlı ve kolay malzeme deęiştirme
- Dięer bileşenlerin aşırı dozda ayarlanmasını engellenen kırma malzeme yönetimi

- Esnek çalışma (merkezi karışırma ünitesi veya makineye monte ünite)
- Entegre taşıma kontrol ünitesi (opsiyon)

Üretimde güvenilirlik

- Belgelendirilmiş üretim prosesi (Ethernet veya seri arayüz aracılığıyla raporlama ve yazdırma işlevi)
- Basit çalışma, programlama

- Ayarlanan/gerçek deęer karşılaştırması ile sürekli kendini optimizasyon
- Kırma malzeme yönetimi
- Standart olarak entegre ağı bağlantısı (Ethernet)
- IntelliBlend aracılığıyla maksimum tekrarlanabilirlik ve mükemmel reçete hassasiyeti

Bölgenizdeki iş ortağımızı bulmak için lütfen web sitemizi ziyaret ediniz.

